

# アグリフードEXPO 大阪2018

日時 2月21日(水) / 22日(木)  
10:00~17:00 10:00~16:00

会場 大阪 ATCホール  
(アジア太平洋トレードセンター内)

地元産品を活用した多様なこだわり食品を製造する食品メーカーの皆様に、  
広域的な販路拡大のチャンス！兵庫県が出展をサポートいたします！！

対象出展

○農業者(国内で農業を営む方)  
稲作、野菜、果樹、施設園芸、茶、きのこ、  
酪農、肉用牛、養豚、養鶏(採卵鶏、ブロイラー)等

○食品製造・加工業者  
国産農産物を主原料とする食品を主として扱う  
国内食品製造・加工業者(水産を除く)等

内容募集

【募集数】20社予定(申込み多数の場合、選定を行います)

【応募条件】兵庫県内の中小企業者

【支援内容】

ブース出展料(97,200円)の内、

**48,600円**

を補助いたします。

(その他装飾や備品レンタル、電気使用等  
出展に係る費用は各自ご負担いただきます)

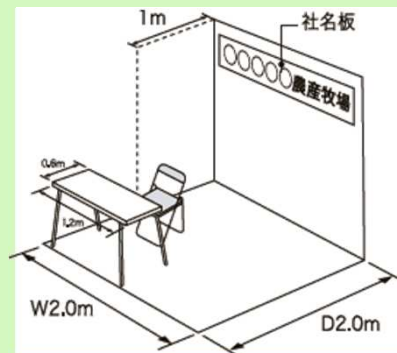

お問合せ：兵庫県商工会連合会 事業部 広域指導センター  
TEL078-371-1362 FAX078-341-4452 担当/西岡

アグリフードEXPOについて、詳しい内容は公式ホームページ等でご確認ください。出展規程は、EXPO実行委員会に準拠します。

主催：兵庫県

事務局 兵庫県商工会連合会 平成29年度 ひょうご「まちおこし」支援事業

## アグリフード EXPO 大阪 2018 出展募集について

「アグリフード EXPO 大阪 2018」が開催されます。

当 EXPO は、主原料に国産農産物を使用したこだわりの食品を製造している食品製造業者による商品展示を中心に展開し、食品関係企業の皆様に、新たな発展の機会を提供するものです。

昨年度は、454 社により約 1300 品目が紹介され、商談を目的とするバイヤーの来場やマスコミの取材も多く見受けられました。

兵庫県商工会連合会では、絶好の販路開拓の場と捉え、兵庫県全体として統一コンセプトのもと、事業所の皆様からの出展を募集し、ブースを設置する予定としております。

つきましては、出展希望の事業所がありましたら、商工会までご連絡をお願いします。

### 記

1. 日 程 平成30年2月21日（水）・22日（木）【2日間】
2. 会 場 大阪府 ATC ホール（アジア太平洋トレードセンター内）
3. 出展予定 20小間（※先着順とさせていただきますが、申込数が定数を超えた場合には出展いただけない場合があります）
4. 出展対象 ①農業者：国内で農業を営む方  
②食品製造業者：国産農産物（水産物を除く）を主原料とする食品を扱う国内食品製造業者  
③商工会員であること
5. 出展料 97,200円（うち1/2を県連合会が補助）
6. 申込方法 お電話にてご連絡ください。
7. その他 ①申し込み多数の場合は、先着順とさせていただきます。  
②出展対象でない場合は、出展をお断りさせていただきます。  
③備品につきましては、予算の範囲内で一部補助とさせていただく予定としております。（直接お申し込みされた場合は、全額自己負担となります）  
④本会を通してお申込みをいただいた場合、兵庫県統一コンセプトのパネル、のぼり等をご利用いただく予定としております。全体のコンセプトを統一化するため、出展に際して事前に打合わせをさせていただきます。
8. U R L <https://www.agri-foodexpo.com/>  
※昨年度の開催概要・出展対象者や、今年度開催された東京会場の状況等がご覧いただけます。